

portable marketing

It is all about meeting people



The Original Since 1978





Maxibit – das Original seit 1978™

Der Begriff »Tragbare Werbung« war vor 1978 völlig unbekannt. Damals bauten noch Handwerker die Messestände. Nichts wurde wiederverwendet und am Ende jeder Ausstellung kam alles auf den Müll. Das änderte sich 1978, als Maxibit das erste Faltdisplay der Welt patentieren ließ – das Original 8.

Heute gehört tragbare Werbung als fester Posten in jeden Vermarktungsplan. Das Ausstellungsmaterial wird immer wieder verwendet und ganz einfach von einem Ort zum anderen transportiert. Der gesamte Prozess ist kosteneffizienter und umweltfreundlicher geworden. Die Firmen sind nicht länger von Messegeländen abhängig. Ausstellungen können mit Leichtigkeit überall stattfinden – wo und wann auch immer Nachfrage besteht. Heute können Sie mühelos jeden beliebigen Ort in Ihren eigenen Ausstellungsraum verwandeln.

Eine echte Vermarktungsrevolution!

Die Produkte



Zap



Solo



Gallery & Scene



Stage



Network & NW Frost



Satellite



Original 8 & Demo



Icon



Eagle



Zubehör

Maxibit Zap, Roll-up Displays



Schnelles und einfaches Aufstellen macht Zap zu einem der heute gebräuchlichsten tragbaren Werbeträgern. Das geniale Zap gleicht einem aufstellbaren Rollo. Kassette einfach auf den Boden stellen, die verstellbare Stange anbringen und das federgespannte Grafikpaneel herausziehen. Auch zurück in die Kassette rollt das Panel dank

Federspannung mühelos und ist zuverlässig vor Staub und Beschädigung geschützt. Dadurch längere Lebensdauer.

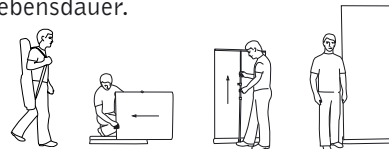

Leitfaden für den Kunden	Zap 1	Zap 2	Zap 3	Zap 4
88 cm breit	•	•	•	•
Eurogröße 118 cm breit		•	•	
Einrollgrafiken	•	•	•	•
Doppelseitig				•
Verstellbare Grafikhöhe	•	•	•	•
Nylontragetasche	•	•	•	•
Verstellbare Füße		•	•	
Verstellbare Teleskopstange		•	•	
Fassungsvermögen Panel (Innendurchmesser)	56 mm	71 mm	71 mm	71 mm
Kassettenmaße (Breite x Höhe)	67x85 mm	75x75 mm	146x75 mm	178x75 mm
Fuß von vorn unsichtbar			•	•
Teleskopstange in der Kassette untergebracht			•	
Magnetenden	•	•	•	•
Werkzeug für Grafikwechsel	Inbusschlüssel	Inbusschlüssel	Inbusschlüssel	Inbusschlüssel
Gewicht 88 cm*	3.9 kg	3.8 kg	4.2 kg	6.3 kg
Gewicht 118 cm Eurogröße*		4.8 kg	5.6 kg	



Zap 1



Zap 2



Zap 3



Zap 4

*Komplettes System mit Tragetasche



Zap ist von 88 cm bis 225 cm höhenverstellbar, hat zwei Breiten und ist in mehreren Fußarten lieferbar. Die Verschlusskappen gibt es in verschiedenen Designs. Entwickelt für einfaches und schnelles Auswechseln der Grafik vor Ort. Beleuchtungen und weiteres Zubehör betonen zusätzlich Ihre Präsentation. Nutzen Sie große Werbeflächen wie beispielsweise Network für langfristige Botschaften.

Rücken Sie Produktspezifikationen, Werbekampagnen und Sonderangebote durch Zap in den Mittelpunkt. Ihre Botschaft ist dank vorn angebrachter Kassette und schmaler Topleiste stets im Blickpunkt. Die Zap-Kollektion erfüllt durch ihre vielen Formen, Größen und Designs jede Anforderung.

Anpassen und überzeugen!



Durch die Standardhöhe sind Maxibit-Produkte miteinander kompatibel.



Senden Sie Ihre Botschaft in alle Richtungen.



Gestalten Sie Formen.



Verschiedene Breiten, bis 225 cm höhenverstellbar.

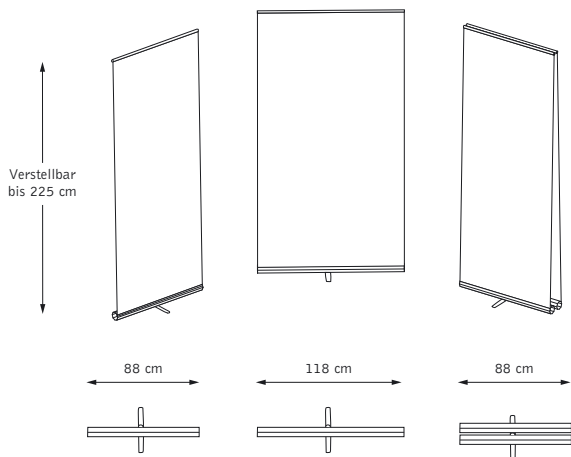



Maxibit Solo, Bannerständer



Der Solo-Bannerständer ist ein ultrakompaktes Display. Er kann einzeln zum Einsatz kommen oder mit weiteren Soloständern zu größeren Wänden zusammengesetzt werden. Erhältlich in mehreren Ausführungen für verschiedenste Präsentationsbedürfnisse. Schmal oder breit, ein- oder beidseitig, vom Fußboden aus hochziehbar – die Austausch-

und Gestaltungsmöglichkeiten sind buchstäblich unbegrenzt. Die einzigartigen, dauerhaft befestigten, polarisierten Magnetkanten fügen die Grafiken mit optimaler Präzision zusammen.

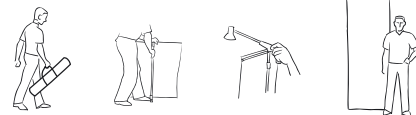

Leitfaden für den Kunden	Solo 1	Solo 2	Solo 3
82 cm breit	•	•	•
60 cm breit			•
Nylontragetasche	•	•	•
Verstellbare Grafikhöhe	•	•	•
Verriegelbarer Ständer	•	•	•
Fuß von vorn sichtbar		•	•
Stellfläche	1352 cm ²	1456 cm ²	1512 cm ²
Magnetenden	•	•	•
Rollbare Grafiken	•	•	•
Beidseitig		•	•
Erforderliches Werkzeug	Keines	Keines	Keines
Gewicht 82 cm*	2.4 kg	1.8 kg	2.2 kg
Gewicht 60 cm*			1.6 kg

* Komplettes System mit rundem Tragebehälter

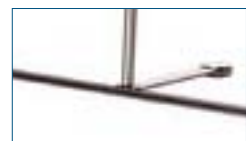

Solo 1

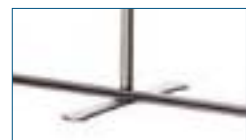

Solo 2

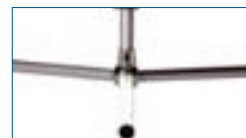

Solo 3



Solo 3, 60 cm



Solo 1, 82 cm



Solo 2, 82 cm

Solo ist außerordentlich abwechslungsreich anwendbar und lässt sich in Sekunden aufstellen. Kein Werkzeug erforderlich. Der Teleskopständer ist von 88 cm bis 225 cm höhenverstellbar. Dadurch hohe Flexibilität bei der Gestaltung von Bannern unterschiedlicher Höhe. Die Grafikpaneele sind leicht austauschbar – dadurch kosteneffizienter und umweltfreundlicher als die herkömmlichen Wegwerfmodelle aus Pappe. Solo lässt sich leicht aus- und einpacken

und in einer Nylontragetasche mühelos transportieren. In großen Mengen aufgestellt, ist Solo ein sehr wirkungsvoller Werbeträger, der immer wieder neu verwendet werden kann. Banner mit neuen Produktangeboten brauchen nur gefaltet und im Kuvert an die verschiedenen Ausstellungsorte geschickt zu werden. Drei unterschiedliche Ständerdesigns vereinfachen Ihnen das Treffen der jeweils zweckdienlichen Wahl.



Passen Sie die Bannerhöhe der Aussage Ihrer Botschaft an.



Einfallsreiche Zickzackform.



Solo 3 hat zwei verschiedene Breiten – 82 cm und 60 cm.



Verbinden Sie Solo zu einer großen Werbefläche.

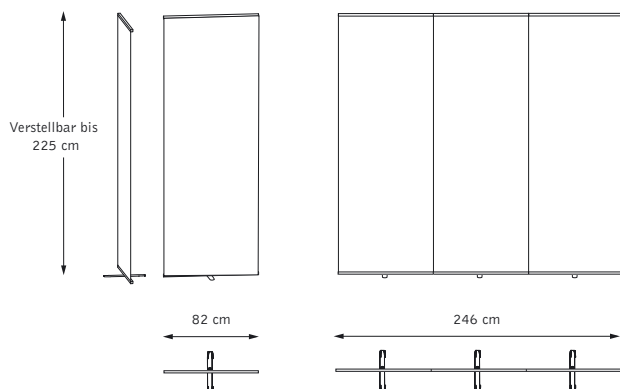



Maxibit Gallery & Scene, Banner System



Photo: Mathias Nero

Gallery 200x70 cm

Gallery basiert auf einem Klemmprofil zum Halten von Gewebedrucken, laminierten Bildern und Grafiken auf 3 mm starker Unterlage. Genial gestaltetes, vielseitig verwendbares Profil. Geeignet für frei hängende Lösungen wie beispielsweise in Ladenfenstern. Die Lieferung erfolgt komplett mit einem Wandbefestigungssatz, wodurch austauschbare Schilder auch direkt an der Wand präsentiert werden können. Auch freistehend – auf ausziehbaren Füßen – sind die Gallery-Banner sehr wirkungsvoll und dank der Montageleiste außerordentlich einfach anzubringen.

Scene optimiert maßgeschneiderte Gewebegrafiklösungen. Äußerst variabel. Durch Stecksystem einfache Bildergestaltung. Auch frei hängender

Einsatz möglich: Aufhänger ankleben und an der Decke anbringen. Scene perfektioniert die Produktorientierung.

Gallery ist höhen- und breitenverstellbar. Unten die Maße des obigen Beispiels.

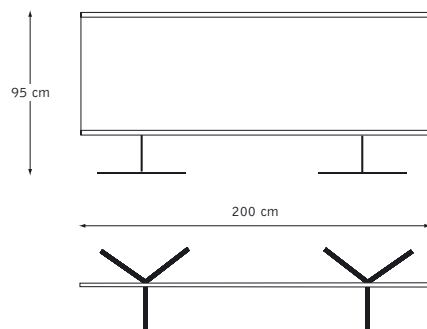

Maxibit Scene, Banner System



Scene ist ein flexibler Gewebebannerständer für maßgeschneiderte Präsentation. Die Breite ist variabel, von schlanken 50 cm-Schildern bis zu Kulissen von 210 cm auf zwei Ständern. Die Höhe ist zwischen 88 und 225 cm verstellbar. Damit bewältigen Sie einfach jeden Bedarf, sowohl die Aufstellung von Bodenschildern als auch die Präsentation großer Wandbilder. Scene kann ein- und beidseitig, freistehend und als Wand- oder Deckenhänger eingesetzt werden. Perfekt für jedes mittelgroße Kundenevent. Trotz der Vielseitigkeit und der relativ umfangreichen Endgröße findet Scene in einer kleinen Schultertasche Platz – tragbare Werbung im wahren Sinne des Wortes.

Zubehör: Prospekthalter und Prospektständer.

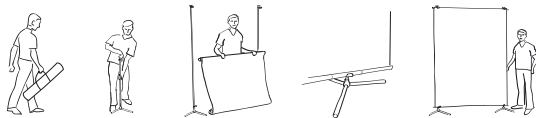

Scene als große Kulisse
150x225 cm.



Schlanke Werbebotschaft
50x225 cm.

Maxibit Gallery, Beschilderungssystem



Gallery ist der perfekte Werbeträger für auswechselbare Wandschilder, Deckenhänger und freistehende Präsentation. Das zeitgemäße Design aus schön geformtem, legiertem Aluminium verleiht Gallery das besondere Finish, perfekt geeignet für Modeausstellungen und Designergalerien. Die Grafiken werden auf einer Unterlage aufgebracht und durch Schnappverschluss befestigt. Dadurch einfacher Aufbau und garantiert präzise Ausrichtung. Grafiken können auf Gewebe, Papier, laminierten Stoffen, aber auch auf Unterlagen von bis zu 3 mm Stärke gedruckt werden. Freistehend wird Gallery auf Solo 3-Ständern montiert und kann als Bodenschild, große Kulisse usw. dienen. Auch beidseitig verwendbar.



Als Raumteiler.



Gallery als Wandhänger.



Maxibit Stage, Gewebegrafiken in Supergröße



Wieder einmal leistet Maxibit Pionierarbeit für die tragbare Werbung und bahnt den Marktleuten von morgen den Weg zu Kreativität und Neudenken. Stage ist der Vorreiter seiner Art. Nie zuvor gab es auf dem Markt derart elegante und clevere Lösungen für modulare, voll transportable und leichtgewichtige Gewebedisplays. Die Ausmaße sind gigantisch und finden doch Platz in einer Schultertasche. Früher stellten Stoffe in Supergröße in Bezug auf Präzision und Finish hohe Anforderungen an den Hersteller. Das ist Vergangenheit! Stage fordert nur ein Detail – zwei genähte Säume, einer oben und einer unten, weder Velcro noch Löcher für Halter und Hänger. Durch den höhenverstellbaren Bodenträger ist Präzision zudem ein Kinderspiel. Alles in allem ist Stage genial einfach und bietet totale Freiheit und Sicherheit.

Stage ist die kompakte und robuste Lösung für Gewebegrafiken in Superabmessungen. Ist Größe für Sie gleich Eindruck, dann ist Stage das richtige Display für Sie. Ist zudem der mühelose Transport in einer Schultertasche – im Auto oder Flugzeug – ein wichtiger Aspekt, dann brauchen Sie nicht weiter zu suchen.

Stage ist überaus eindrucksvoll - sowohl in gerader Form als auch in großzügigem S-Schwung. Stage kann aufrecht auf stabilen Beinen stehen oder frei von der Decke hängen.

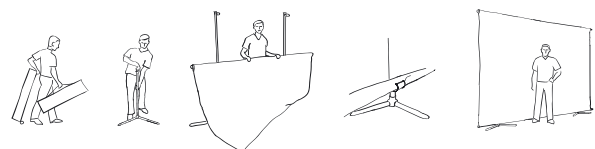



Stage ist ein ultrakompaktes Displaysystem für Gewebegrafiken in Supergrößen. Hohe, freistehende, gerade oder geschwungene Rückwände. Perfekte Kulissen für große Veranstaltungen und Bühnen. Eindrucksvolle Draperien und Gardinen. Trotz der enormen Endmaße findet Stage in einer kleinen Schultertasche Platz – tragbare Werbung im wahren Sinne des Wortes. Stage ist perfekt für geräumige Innenbereiche. Das elegante Design

betont Ihre Botschaft noch mehr und verstärkt Ihr Markenzeichen. Die Einzelteile klicken mit größter Präzision aneinander. Raumteiler benötigt? Kein Problem. Stage kann auch beidseitig eingesetzt werden. Größenmäßig sind Ihrer Phantasie keine Grenzen gesetzt. Suchen Sie nach einer Herausforderung? Bauen Sie doch einfach die chinesische Mauer maßstabsgetreu in Stoff nach – innen im Hause.



Interessante Formgestaltung ...



gebogene Wände ...



gerade Kulissen ...



oder ein S-förmiger Raumteiler.

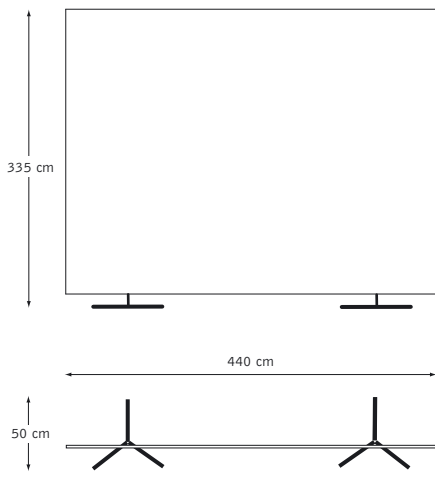

Stage – gerade 4x3

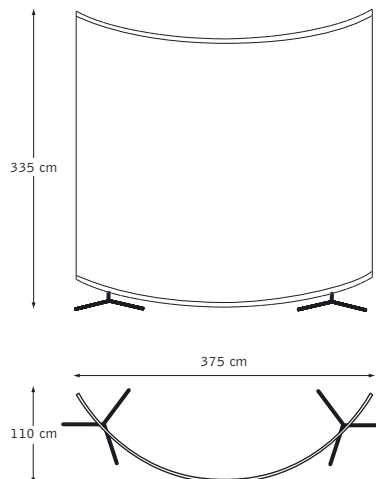

Stage – gebogen 4x3





Maxibit Network, Pop-Up & NW Frost



Network 4x4 & 4x3

Maxibit Network ist ein extrem kompaktes und aussagekräftiges tragbares Ausstellungsdisplay. Die durchgehend nahtlosen Grafiken vermitteln einen imposanten Eindruck. Auch wenn Sie ein großes Design präsentieren wollen, können sie es mühelos im Auto oder Flugzeug mitnehmen.

Werbung – echt tragbar!

Das Display entfaltet sich ganz ähnlich wie ein Regenschirm. Die Grafikpaneele rollen herunter und schließen nahtlos aneinander – dank polarisierter Magnete, die den perfekten Anschluss einfach machen. Der „Alles in einem“-Koffer wird zum Podium. Die außerordentliche Einfachheit des Transports und das patentierte Design machen Maxibit Network mit seinem optimalen Gewicht-

Stärke-Größe-Leistungsverhältnis zum vermutlich kompaktesten Pop-up auf dem Markt. Alles findet in einem einzigen Behälter mühelos und geschützt Platz – Spotlights, Kabel und Zubehör. Gebogen, gerade, S-förmig geschwungen, als Vollkreis, in Treppenform, hochgezogen, mit Regalen, in verschiedenen Höhen und Breiten. Fast jede Gestaltungsform ist denkbar – lassen Sie Ihrer Phantasie ganz einfach Flügel wachsen.

Network ist titanbeschichtet und wie alle Maxibit-Produkte tragbar und umweltgerecht.

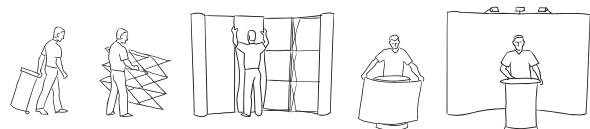



NW Frost 3x4



Network 4x3

Mit der neuen hochentwickelten Kollektion Network Frost lässt sich die volle Intensität und Eleganz des Network-Systems erst richtig nutzen – kreieren Sie Ihre eigene Vitrine mit zusätzlichen Leuchtregalen. Durch beidseitige Verwendung mit durchgehenden Fächern lässt sich ein „Spaziergeh“-Effekt erzielen, der durch elegant geformte Lampen noch

weiter verstärkt werden kann. Network Frost trägt zu einem wahrhaft einzigartigen stilistischen Ambiente bei. Am Display können Sie darüber hinaus Broschürenständer anbringen und an die Transportbox Prospekthalter hängen. Weiteres Zubehör für Network und andere Produkte auf Seite 24.



Idee entwickeln ...

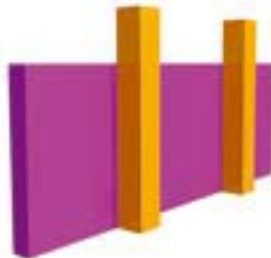

kreieren ...



realisieren ...



und sich daran erfreuen.

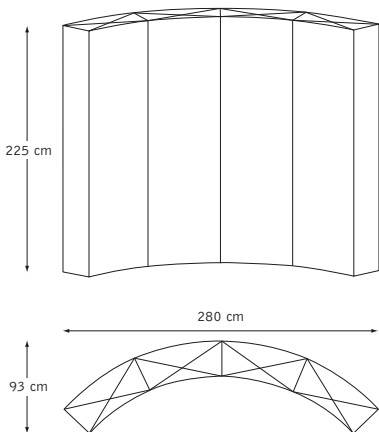

Network 4x3 gebogen

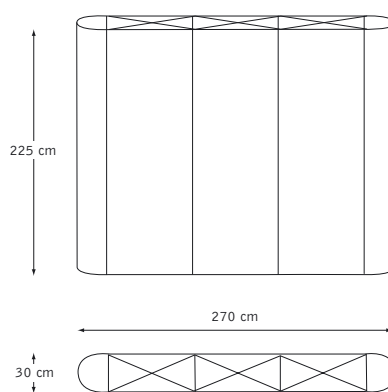

Network 3x3 gerade



All-in-One



Maxibit Satellite, Pop-up System



Die Säule ist das weithin bekannteste architektonische Element der Geschichte. Das Satellite-Programm besteht aus modularen Komponenten wie Säulen und Türmen, die jeweils einzeln verwendbar sind, aber auch sehr gut miteinander oder mit dem Networksystem kombiniert werden können. Gestalten Sie Brücken und Arkaden in unterschiedlichen Höhen, erstellen Sie ganze Festungen, bauen Sie binokulare Formen, Tische, Pulte, Podien. Die Möglichkeiten sind einfach unbegrenzt!

Dachten Sie, tragbare Werbung würde Ihre Kreativität einschränken? Dann denken Sie lieber noch einmal genauer darüber nach!

Satellite ist in drei Grundformen erhältlich – rund, dreieckig, quadratisch. Alle Elemente können miteinander kombiniert und in jeder Höhe verwendet werden. Durch Satellite wird Ihre Botschaft in einem Umkreis von 360 Grad weithin sichtbar gemacht!

Auch wenn Sie sich an hohe Türme wagen, stehen diese dank verstellbarer Füße immer eben und gerade. Stabil und elegant.





Satellite Square & Satellite Triangle

Dank der durchdachten Verriegelungskonstruktion kann Satellite als Säule von der Decke herabhängen oder mit anderen Satellite-Elementen oder Network-Systemen zu Arkaden, Portalen und Säulenhallen kombiniert werden. Die herausragende Technik und

das kompakte Design machen Satellite besonders benutzerfreundlich und jederzeit transportabel. Ein komplettes Satellite-Modell mit Grafiken findet leicht in einer Schultertasche Platz.



Satellite mit Network kombiniert.



Satellite mit Bannerdecke.



Formation mit quadratischen Satellite-Modulen.



Network mit Satellite kombiniert.

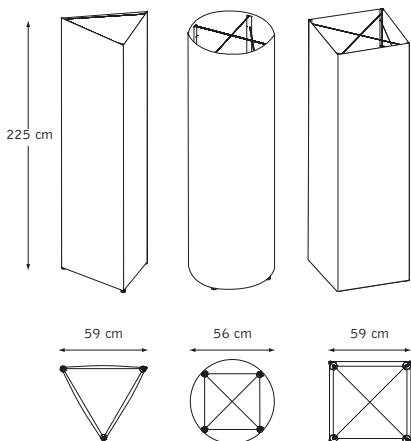

Satellite Triangle



Photo: Mathias Nero



Maxibit Original 8 und Demo, Foldables



Original 8 war in den 1970er-Jahren das weltweit erste patentierte faltbare Display und gilt heute noch als Pionier der tragbaren Werbeutensilien. Bis dahin war der persönliche Kontakt zwischen Marktleuten und Kunden auf die Stände der Messen und Ausstellungen beschränkt. Auch wenn sich heute viele ähnliche Systeme auf dem Markt befinden, besitzt keines davon alle Eigenschaften und Vorteile des echten Originals.

Heute bietet Maxibit zwei faltbare Modelle an: Original 8 und Demo. Auf den ersten Blick sind sich beide ähnlich, aber sie wurden für verschiedene Zwecke entwickelt.

Aus der Tabelle unten sind die Unterschiede ersichtlich.

Faltbare Displays machen ganz einfach Ihren Auftritt flexibler. Sie sind viel mehr als nur ein System zum Zeigen von Plakaten. Sie bilden die Basis zur Erschaffung dieses besonderen Ambientes, das gerade Ihre Produkte und Dienstleistungen benötigen. Verbinden Sie die Module zu Arkaden, Türmen, großen Rückwänden und Vitrinen. Fügen Sie Rahmen oben und unten hinzu, nutzen Sie die beidseitigen Möglichkeiten mit Innenfächern, kombinieren Sie mit Glas, Drapierungen, Haken, Broschürenhaltern, Velcro-Leisten und was es sonst noch alles gibt.

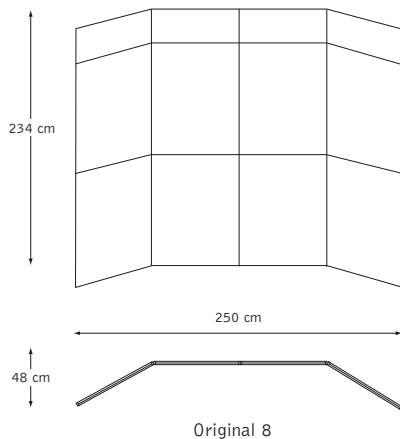

Leitfaden für den Kunden	Original 8	Demo
Bildergrößen	70x100 cm	70x100 cm
Tragetasche	•	•
Transportkoffer auf Rädern	•	•
Vorn angebrachte Grafiken	•	
Einschiebgrafiken		•
Zweiseitig	•	
Benötigtes Werkzeug	Keines	Inbusschlüssel
Gewicht*	9.5 kg	7.5 kg
Rahmen	2-7 mm	12 mm
Verstellbare Füße	•	•

8-Rahmen-Modell, ohne Bilder

Maxibit Original 8, Foldable



Doppelseitiges Paneel, 70x100 cm, 8-Rahmen-Größe. Original 8 dient als ein- oder beidseitige Anordnung zum Bauen von Türmen, Vitrinen, Arkaden, hohen Wänden und buchstäblich Dutzenden anderen Formen. Die an der Vorderseite angebrachten Paneele und die superdünnen Rahmen vereinfachen das Anbringen von Bildern in allen nur denkbaren Formen und Größen. Sie können Ihr Original 8 kreativ mit zusätzlichen Regalen und Lampen erweitern, Ihre eigene Vision realisieren und danach die Bilder anbringen. Original 8 ist mühelos von einem Ort zum anderen zu transportieren, und die Grafiken sind dauerhaft und geschützt in den Rahmen untergebracht. Die hervorstechendste Eigenschaft von Original 8 ist, dass das System jeder erdenklichen Räumlichkeit und jedem Umfeld angepasst werden kann.



Dreizackform.



Vier Meter hohe Wandeinheit.

Maxibit Demo, Foldable



Einseitiges Paneel, 70x100 cm, 8-Rahmen-Größe. Hohe Qualität – niedrige Kosten. Klare und einfache Details. Demo ist ein flexibles System, das Ihre Kreativität zum Blühen bringt. Es ist mit patentierten 360-Grad-Scharnieren versehen, die zusätzliche Flexibilität verleihen, wenn Sie Demo erweitern, verkleinern oder neu gestalten wollen. Erforderlich sind lediglich ein einfacher Inbusschlüssel und Steckstifte. Spielt der Preis eine Rolle bei Ihrer Entscheidung, dann haben Sie hier Ihre Lösung! Das Display findet in einer Nylontasche Platz, die sich leicht im Kofferraum ihres Autos verstauen lässt. Kann auch auseinander genommen und zur günstigen Beförderung in runden Kassetten verpackt werden.

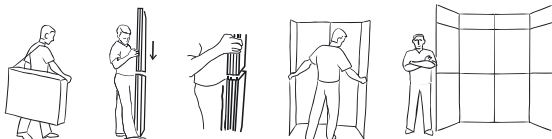

Tischvorführung.



Dreieckige Vitrine mit einer verlängerten Spitze.



Maxibit Icon, Lichtbox



Sind Sie auf der Suche nach diesem exklusiven, dauerhaften Highend-Look und legen dennoch wert auf leichtgewichtige, tragbare, wiederverwendbare und bezahlbare Materialien? Unmögliche Kombination? Jetzt nicht mehr! Denn jetzt gibt es Icon, die weltweit erste tragbare, freistehende, zweiseitige Leuchtsäule.

Umweltfreundliche fluoreszierende Leuchten erhellten die Bilder gleichmäßig und farbstark von innen und verleihen dadurch Ihrer Botschaft eine unerwartete Aussagekraft.

Ob auf Ausstellungen, Seminaren, Konferenzen oder in Einkaufszentren – Icon verleiht Ihrem Auftritt ein exklusives, dauerhaftes Ambiente und macht sich zwischen den Präsentationen sehr elegant im Empfangsbereich Ihres Büros. Machen Sie ruhig

Eindruck auf Ihre Kunden, wenn diese zur Tür hereinkommen!

Die von hinten beleuchteten Bilder lassen sich mühelos entfernen und ersetzen, sobald Sie einen neuen Werbefeldzug planen. Das ovale Design, ursprünglich von Maxibit entwickelt, beeindruckt auch in der Menschenmenge. Das einzigartige Styling, die Eleganz der sanft geschwungenen Form mit den schmalen Abschlüssen hinterlassen gemeinsam mit den von innen beleuchteten Motiven bleibende Eindrücke – immer wieder!





Icon ist die perfekte tragbare Vermarktungsinvestition, weil sie fast überall zum Einsatz kommen kann. Kombinieren Sie die Säule mit anderen Maxibit-Produkten, probieren Sie verschiedene Höhen und nutzen sie die Modelle als Podium oder Vitrine. Eine Icon 225 ist mühelos in eine Icon 125 zu verwandeln. Entscheiden Sie sich deshalb für die größere Ausführung mit zwei Grafiksätzen und Sie besitzen

eine außerordentlich vielseitige tragbare Leuchtbbox für fast jede Gelegenheit. Die Maxibit-Universalschiene, Standardteil in den meisten Maxibit-Produkten, gewährleistet volle Kompatibilität mit vielen Maxibit-Zubehören. Mit der Schiene lassen sich ganze Reihen von Icon-Displays miteinander verbinden.

Treten Sie professionell auf – seien Sie kreativ!

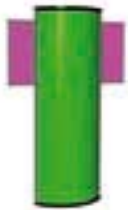

30x70 Original 8-Rahmen an Icon 225 befestigt.



Zwei Icon 225 mit einem Original 8-Rahmen 70x100 verbunden.



Icon 125 mit Glastischplatte.



Durch dieselbe Standardhöhe sind alle Maxibit-Produkte miteinander kompatibel.

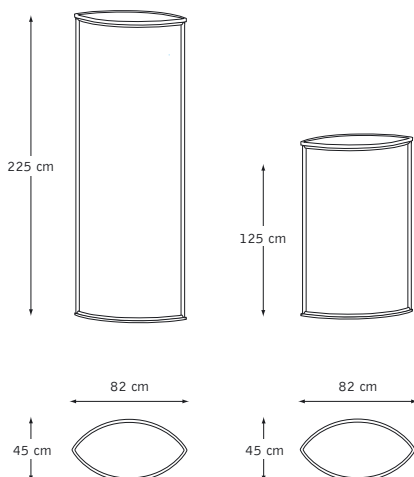



Maxibit Eagle, Brochürenhalter



Photos: Mathias Nero

Der Maxibit Eagle ist wohl der leichteste und verbraucherfreundlichste tragbare Prospektständer auf dem Markt. Der clevere, selbstverriegelnde Mechanismus gewährleistet auf denkbar einfachste Art sicheres Aufstellen – kinderleicht. Eagle kombiniert elegantes Aussehen mit sicherer Verwahrung

und mühelosem Transportieren. Eagle ist durch den niedrig angebrachten Schwerpunkt und die durchdachte Selbstverriegelung für höchste Stabilität ausgelegt und wird in einer handlichen Nylontasche untergebracht. Auslösen – Ziehen – Klick.

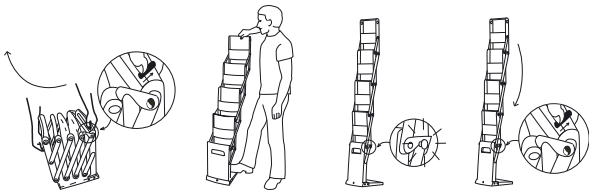



Photo: Mathias Nero



Photo: Mathias Nero

Die ungeheure Flexibilität des Eagle eignet sich für jedes Umfeld. Wo Sie den Eagle auch immer einsetzen, im Büro, auf Messen oder für eine beliebige Produktvermarktung, wird Ihre visuelle Botschaft stets im Zentrum stehen. Die kristallklaren bruchsicheren Fächer widerstehen auch der unsanftesten

Behandlung. Stellen Sie mit seiner Hilfe Ihre Info-Flyer, Firmenprospekte, Magazine, Produktblätter usw. zur Schau. Den Eagle gibt es in drei verschiedenen Farben: Schwarz, Rot und Hellgrau. Eagle – moderner Broschürenhalter für langdauernden und zufriedenstellenden Einsatz.

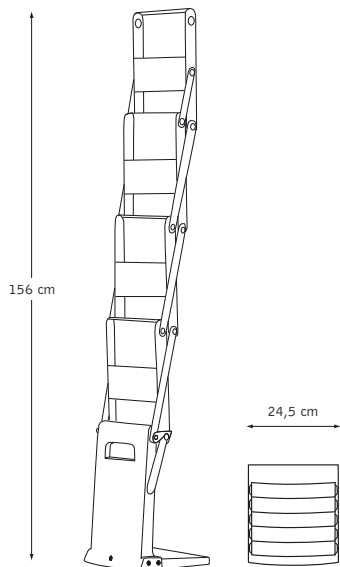

Photo: Mathias Nero

Maxibit Zubehör

Das Maxibit-Zubehörprogramm

Es ist sicher schon vorgekommen, dass der Ihnen auf Veranstaltungen zugewiesene Platz den Erwartungen nicht entsprach. Ein Pfeiler stand im Weg oder Sie erhielten einen anderen Standort als vereinbart. Unsere Vielzahl an Zubehör ermöglicht sowohl die Ausweitung als auch Verkleinerung Ihrer Werbefläche, wodurch Sie sich ganz leicht an jede gegebene Situation anpassen können. Fügen Sie Prospekthalter und einige Spotlights hinzu

oder ersetzen Sie zwei größere Theken durch ein einziges kleineres Pult. Im Lauf der Jahre hat die Firma Maxibit ihre Produkte und Zubehöre in enger Zusammenarbeit mit den Endverbrauchern der ganzen Welt weiter entwickelt. Das führte zu einer Reihe von Produktoptionen für jede nur denkbare Situation – dem Maxibit-Zubehörprogramm. Nachfolgend stellen wir Ihnen einige durchdachte Zubehöre vor.



Koffer All-in-One

Fasst einen kompletten Ausstellungsstand mit Grafiken und Lampen. Passt in jeden Kofferraum.



Promo Counter

Faltbare Theke mit Innenregal.



Trapeze Desk

Faltbares Pult, wahlweise mit Innenregal. Weitere Leiterregale als Option.



Doppelte Thekenablage

Große Theke aus zwei kleinen Pulten mit bananenförmiger Tischplatte.



Triangular ShowVitrine

Mit Original 8 lassen sich alle Vitrinenarten bauen. Hier eine dreieckige Original 6-Vitrine mit verschließbarer Plexiglastür.



Maxilight Leuchtenkoffer

Diese 200W-Maxilight können und sollten für die meisten Maxibit-Systeme verwendet werden. Eine professionelle Beleuchtung verstärkt Ihre Botschaft noch mehr. Der Kasten enthält eine Ersatzbirne und eine Verlängerungsschnur.



I-Lite Pack

Diese 50W-Spotlights eignen sich perfekt für die kleineren Maxibit-Systeme. Enthält zwei I-Lites.



Transportkoffer auf Rädern

Enthält ein komplettes faltbares 8-Rahmen-Display mit Grafiken und Topschildern. Sicherer Transport und einfache Handhabung.



Network Frost

Mit dem Network-System und der reichen Palette an vertikalen und horizontalen Plexiregalen und Teilern lassen sich vielseitige visuelle Effekte erzielen.



Ablage

Multiwinkel-Klemmregal. Leicht an allen Maxibit-Falt- und Pop-up-Displays anzubringen.



Plexiglas Prospekthalter

Mit Industriemagneten an den Grafikpaneelen zu befestigen. Die Plexifächer sind in den Größen A5 und A4 erhältlich.



Multi Rack

Einfaches Anbringen an den anderen Maxibit-Systemen. Enthält 5 Fächer für A4-Broschüren.



Regale und Ablagen

Leicht an allen Maxibit-Falt- und Pop-up-Displays anzubringen.



Schilderständer

Durch Spezialfuß einfaches Aufstellen von freistehenden Schildern 70x100 cm.

Unsere Kunden

3M	Chubb	Husqvarna	Morgan Stanley	SKF
Abbott Laboratories	Cigna	IBM	Motorola	SLM
Aerocrine	Cinergy	Illinois Tool Works	National City	Southern Co
Aetna	Cisco Systems	Intel	Nextel Communications	SouthTrust
Aflac	Citigroup	International Business	Nike	St Paul Cos
Aftonbladet	Clear Channel Comm	Machines	NiSource	Staples
Albertsons	Coca-Cola	Impiric	Nokia	Statoil
Alcoa	Colgate-Palmolive	International Paper	Nordea	Stockholmsmässan
Alcon	Comcast	JC Penney	Northern Trust	Strålfors
Allergan Nordic	Comerica	Jefferson-Pilot	Northrop Grumman	Swedish Armed Forces
Allstate	Costco Wholesale	John Hancock Financial	Nycomed	Swedish Match
Alltel	Cox Communications	Services	OK-Q8	Synsam
Alpharma	Deere & Co	Johnson & Johnson	Omnicom Group	Sysco
Altria Group	Dell Computer	Johnson Controls	Oracle	Target
American Electric	Delphi	JP Morgan Chase & Co	Osram	Tarkett Sommer
Power	Dominion Resources	Kellogg's	Otsuka	TeliaSonera
American Express	Dow Chemical	KeyCorp	Pepsi Bottling Group	Tenet Healthcare
AmerisourceBergen	DTE Energy	Kimberly-Clark	PepsiCo	Texas Instruments
Amgen	Duke Energy	Kinnarps	Pfizer	Textron
AmSouth Bancorp	Eastman Kodak	Kohl's	PG&E	TJX Cos
Anadarko Petroleum	Edison International	Kroger	Philips	Travelers Property
Anheuser-Busch Cos	EI du Pont de Nemours	Lehman Brothers	Posten	Casualty
Anthem	Eli Lilly and Co	Holdings	Praxair	Tribune
AOL Time Warner	Emerson Electric	Lexus	Principal Financial Grp	Trygg Hansa
Aon	Entergy	LGP Allgon	Procter & Gamble	Union Pacific
Apollo	Equity Office Properties	Liko	Progress Energy	UnionBanCal
Arvid Nordqvist	Ericsson	Limited Brands	Progressive	United Parcel Service
Astra Zeneca	Ernst & Young	Loews	Prudential Financial	United Technologies
AT&T	Exelon	Lufthansa	Public Service	UnitedHealth Group
AutoNation	ExxonMobil	M&T Bank	Enterprise Group	Universal Studios
Bank of America	FedEx	M2 engineering	Qwest Comm Intl	US Bancorp
Bank One	Finnair	Marathon Oil	Raytheon	Walgreen
Bausch & Lomb	First Data	Marriott International	Safeway	Walt Disney
Baxter International	FirstEnergy	Marsh & McLennan	Samsung	Washington Mutual
Bear Stearns Cos	FleetBoston Financial	Cos	Sandvik Coromant	Wells Fargo
BellSouth	Ford Motor	Marshall & Ilsley	Sandvik Hard Materials	Verizon Communications
Berkshire Hathaway	Fox Entertainment Grp	Masco	Sandvik Steel	Volvo
Best Buy	FPL Group	MBNA	SAS	Weyerhaeuser
Boeing	FöreningsSparbanken	McDonald's	SAS flight academy	Viacom
Bristol-Myers Squibb	Gannett	McKesson	Scania	Viking Line
Campuzmobile	General Electric	Medtronic	Schering-Plough	Wyeth
Capital One Financial	Goldman Sachs Group	Merck	Scott	Xerox
Cardinal Health	HCA	Merrill Lynch	Shell	
Caterpillar	Hewlett-Packard	Microsoft	Siemens	
Cendant	HJ Heinz	Mitsubishi	Skandia	
Charter One Financial	Honeywell	Moderaterna	Skanska	

Maxibit Worldwide

Argentina	Madagascar
Austria	Malaysia
Australia	Mexico
Brazil	Netherlands
Belgium	Norway
Canada	Poland
Chile	Portugal
China	Reunion Island (FR)
Czech Republic	Russia
Denmark	Singapore
Estonia	Saudi Arabia
Ecuador	South Africa
Finland	South Korea
France	Spain
Germany	Sweden HQ
Greece	Switzerland
Hungary	Thailand
India	Tunisia
Iceland	Turkey
Israel	Ukraine
Italy	United Kingdom
Japan	Uruguay
Kuwait	USA
Latvia	Venezuela



www.maxibit.com